

EBE 85

sezioni in vista ridotte
unite a prestazioni
all'avanguardia
nell'efficienza energetica:
EBE 85 nasce per il
progetto sostenibile

L'importanza crescente che assume il tema dell'energia porta con se nuove sfide per l'architettura. I progettisti sono sempre più attenti a realizzare progetti ecosostenibili a basso consumo energetico.

EBE 85 rappresenta la nuova generazione di finestre e porte all'avanguardia nell'efficienza energetica. Grazie all'ampliamento della larghezza della zona isolante e alle sezioni in vista ridotte, **EBE 85** ottimizza in un unico prodotto i vantaggi funzionali e gli aspetti di natura architettonica, rispondendo in questo modo ai requisiti di qualsiasi progetto sostenibile. Tecnicamente, la profondità dei profili permette di adottare vetri a due camere di grande spessore più performanti nelle prestazioni termiche, acustiche e di sicurezza e di montare cerniere e chiudiporta a scomparsa per un design più elegante. Architettonicamente, le sezioni snelle delle finestre **EBE 85** e la possibilità di avere ante a scomparsa lasciano più spazio al vetro, permettendo al progettista maggiore libertà nel disegno dell'edificio.

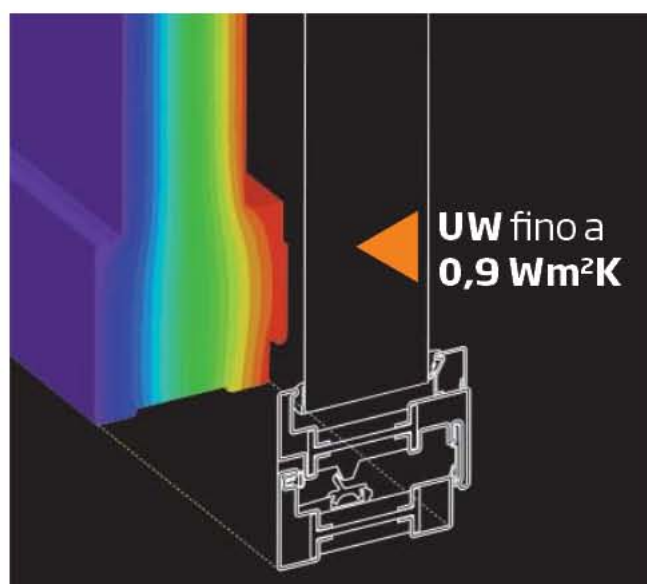

campi di impiego

- porte
- finestre
- alzanti scorrevoli

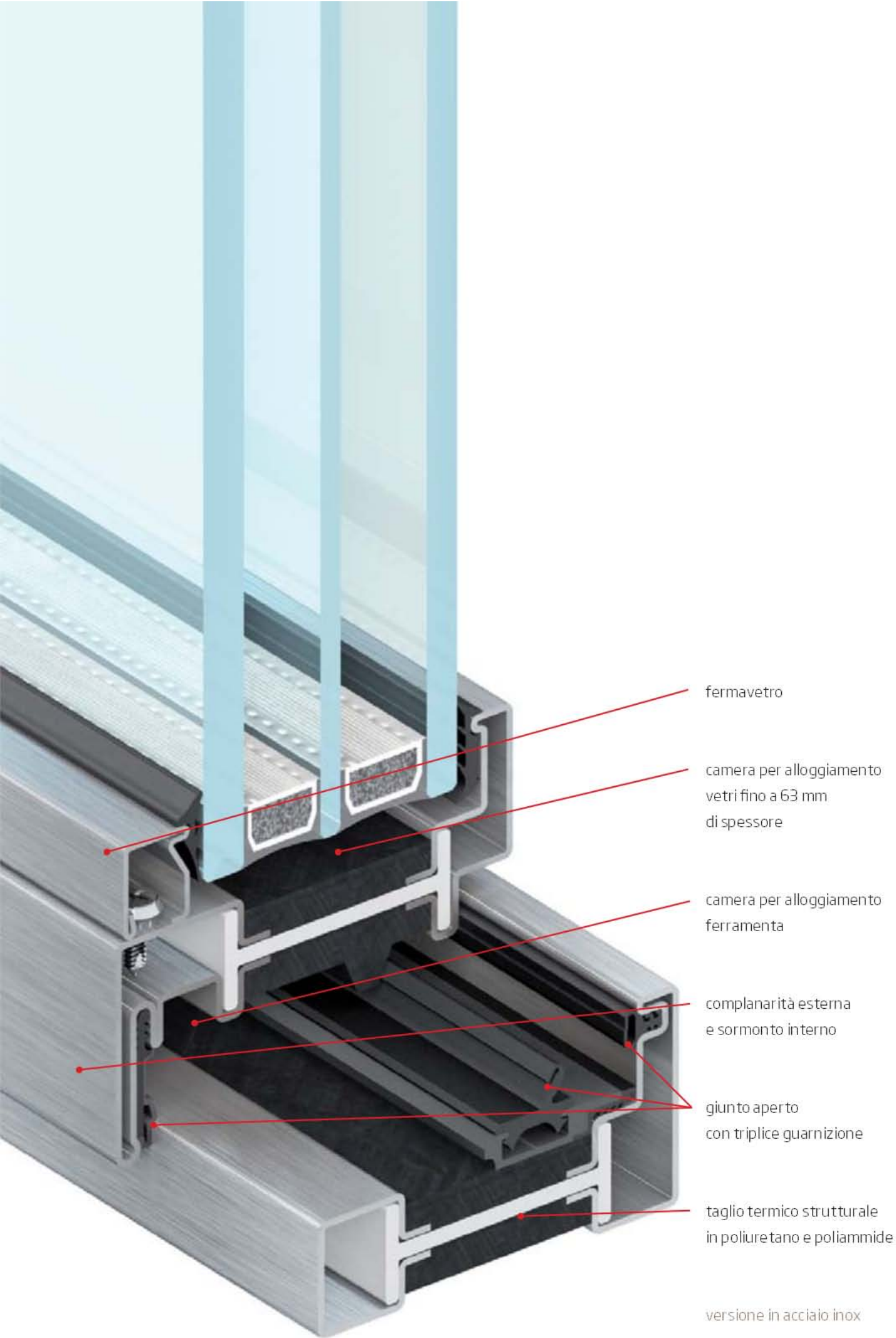

finestre e porte a taglio termico

facciate e rivestimenti

finestre e porte sicurezza e anti fuoco

finestre e porte in acciaio

fermavetro

camera per alloggiamento vetri fino a 63 mm di spessore

camera per alloggiamento ferramenta

complanarità esterna e sormonto interno

giunto aperto con triplice guarnizione

taglio termico strutturale in poliuretano e poliammide

versione in acciaio inox

EBE 85 finestra

sistema e prestazioni



EBE 85 finestra è un sistema integrato di accessori, guarnizioni e profilati a taglio termico con profondità di 85 o 93,5 mm che consente di realizzare un'ampia gamma di finestre, rettangolari, sagomate o curve e di installare vetri a doppia camera fino a 68 mm di spessore. Ogni tipologia è provvista di apposita accessoristica (anche a scomparsa) integrata al sistema.



Le caratteristiche di tenuta dei serramenti sono garantite da un sistema a giunto aperto con tre livelli di tenuta.

Le prestazioni del sistema a taglio termico EBE 85 sono state testate dai migliori Laboratori di certificazione Europei secondo le norme di riferimento EN 14351-1

resistenza al carico del vento - pressione di prova	5
resistenza al carico del vento - flessione del telaio	C
tenuta all'acqua	9A
prestazione acustica (con R_w per IGU 45 dB)	47 (-2;-5) dB **
trasmissione termica (con U_g vetro 0,6 W/m ² K)	0,99 W/m ² K *
permeabilità all'aria	4
resistenza all'effrazione	(WK)3

rif. finestra a un'anta 1200 x 2400 mm EBE 65 in acciaio inox | *calcolo rif. EN ISO 10077/1
**rif. finestra a un'anta 1230 x 1480 mm EBE 65 in acciaio zincato

ingombro visivo e varianti



nodo laterale | sezione in vista 85 mm



nodo laterale ante a scomparsa | sezione in vista 47 mm



nodo centrale | sezione in vista 145 mm

EBE 85 finestra è disponibile in due versioni: a sormonto interno e a sormonto esterno con complanarità esterna con sezioni in vista di 85 mm; con ante a scomparsa (quindi con ante invisibile) che lascia in vista il solo telaio esterno per 47 mm.

materiali



acciaio zincato



acciaio inox

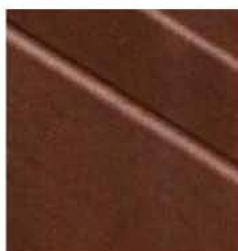

acciaio corten

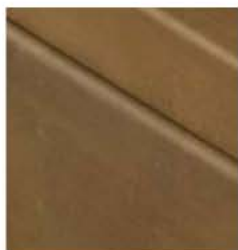

ottone

EBE 85 è disponibile in acciaio zincato - con un'ampia gamma di colori e finiture superficiali - in acciaio inox AISI 304 con finitura satinata, in acciaio inox AISI 316L con finitura lucida o scotch brite, in acciaio corten e in ottone (lega di rame OT67).

fermavetro



rettangolare



gotic



thin

Rettangolare, gothic, thin (aL); la ricca gamma di fermavetri permette di variare l'estetica interna del serramento in funzione delle esigenze architettoniche.

maniglie



DK inox 5056
h.135 | d.20 mm



DK "vitruvio medium"
tonda tronca
h.116 | d.15 mm



DK "vitruvio medium"
tonda sfera
h.116 | d.15 mm



DK "vitruvio medium"
quadra tronca
h.116 | d.15 mm

Le maniglie DK "vitruvio" sono fornite in ottone grezzo verniciabile, ottone brunito, ottone cromo lucido e ottone lucido. La versione medium quadra è fornita anche in acciaio corten. Il sistema permette anche l'installazione di molte maniglie in commercio, quadro 7.

cerniere



AR standard
h.85 | d.15 mm



AR inox
h.85 | d.15 mm



AR scomparsa

Le cerniere standard a tre ali sono registrabili e fornite in acciaio zincato con finitura "e-look", con copertine plastiche colorate. Le cerniere in acciaio inox possono essere fornite con finitura lucida, scotch brite o brunita.

tipologie principali

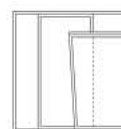
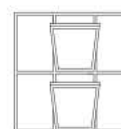
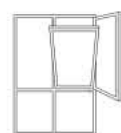
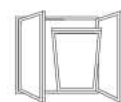

Soluzioni su misura sono realizzabili in collaborazione con l'ufficio tecnico di Secco Sistemi.

finestre e porte
a taglio termico

facciate e rivestimenti

finestre e porte
sicurezza e anti fuoco

finestre e porte
in acciaio

EBE 85 porta

sistema e prestazioni



EBE 85 porta è un sistema integrato di accessori, guarnizioni e profilati a taglio termico con profondità 85 mm che consente di realizzare un'ampia gamma di porte, rettangolari, sagomate o curve. Si possono installare vetri a doppia camera fino a 60 mm di spessore.



Le caratteristiche di tenuta dei serramenti sono garantite da un sistema a doppia guarnizione di battuta su tre lati e da una guarnizione a ghigliottina automatica sottozoccolo. Ogni tipologia è provvista di apposita accessoristica (anche a scomparsa) integrata. Le prestazioni del sistema a taglio termico EBE 85 sono state testate dai migliori Laboratori di certificazione Europei secondo le norme di riferimento EN 14351-1.

resistenza al carico del vento - pressione di prova	5
resistenza al carico del vento - flessione del telaio	C
tenuta all'acqua	2A
prestazione acustica (con R_w per IGU 42 dB)	42 (-1;-3) dB*
trasmissione termica (con U_g vetro 0,6 W/m ² K)	1,12 W/m ² K**
permeabilità all'aria	3
resistenza all'effrazione	(WK)3

ref. porta a due ante 2400 x 2400 mm EBE 65 in acciaio zincato | **calcolo rif. EN ISO 10077/1
*ref. porta a un'anta 900 x 2235 mm EBE 65 in acciaio zincato

ingombro visivo e varianti



nodo laterale ridotto | sezione in vista 109 mm
soluzione per cerniere a stilo e a saldare



nodo laterale | sez. in vista 134 mm
soluzione per cerniere a tre ali e a scomparsa

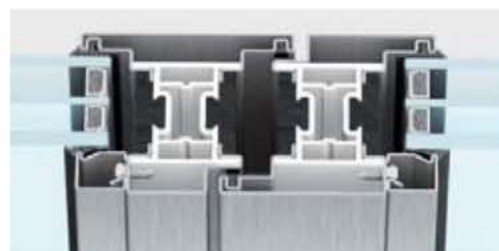

nodo centrale | sezione in vista 156 mm



zoccolo ridotto e normale | sezioni in vista 69 e 94 mm

EBE 85 porta è a complanarità interna ed esterna. La soluzione con cerniera a stilo o con cerniera saldata ha una sezione in vista di 109 mm per il nodo laterale. Nel caso di utilizzo di cerniere a tre ali o a scomparsa la sezione in vista laterale diventa di 134 mm.

materiali



acciaio zincato



acciaio inox

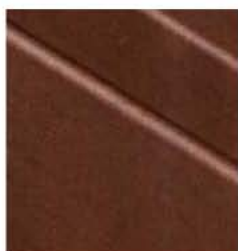

acciaio corten

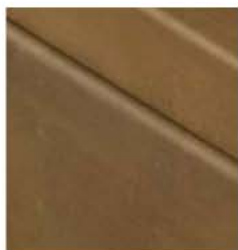

ottone

EBE 85 è disponibile in acciaio zincato - con un'ampia gamma di colori e finiture superficiali - in acciaio inox AISI 304 con finitura satinata, in acciaio inox AISI 316L con finitura lucida o scotch brite, in acciaio corten e in ottone (lega di rame OT67).

fermavetro



rettangolare



gotic



thin

Rettangolare, gothic, thin (aL); la ricca gamma di fermavetri permette di variare l'estetica interna del serramento in funzione delle esigenze architettoniche.

maniglie



inox 5002
h.150 | d.20 mm



"vitrivio medium"
tonda tronca
h.116 | d.15 mm



"vitrivio medium"
tonda sfera
h.116 | d.15 mm



"vitrivio medium"
quadra tronca
h.116 | d.15 mm

Le maniglie "vitrivio" sono fornite in ottone grezzo verniciabile, ottone brunito, ottone cromo lucido e ottone lucido. La versione medium quadra è fornita anche in acciaio corten. Il sistema permette anche l'installazione di molte maniglie in commercio.

cerniere



a saldare
h.145 | d.20 mm



a tre ali complanare
h.130 | d.20 mm



a tre ali a stilo
h.160 | d.22,5 mm



a scomparsa

Le cerniere a saldare sono in acciaio zincato e in acciaio inox. Le cerniere a tre ali sono registrabili e fornite in acciaio zincato, acciaio inox, acciaio inox brunito. La cerniera a tre ali a stilo può essere fornita anche in acciaio corten.

tipologie principali

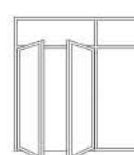
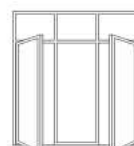
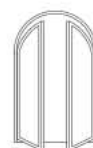

finestre e porte
a taglio termico

facciate e rivestimenti

finestre e porte
sicurezza e anti fuoco

finestre e porte
in acciaio

Tutte le tipologie possono essere realizzate ad apertura interna o ad apertura esterna.

Soluzioni su misura sono realizzabili in collaborazione con l'ufficio tecnico di Secco Sistemi.

EBE 85 alzante scorrevole

sistema e prestazioni



EBE 85 alzante scorrevole è un sistema integrato di accessori, guarnizioni e profilati a taglio termico aventi profondità di 85 mm che consente di realizzare serramenti alzanti scorrevoli da una a quattro ante di grandi dimensioni e peso (400 kg.). Si possono installare vetri a doppia camera fino a 60 mm di spessore. Le caratteristiche di tenuta dell'alzante scorrevole sono garantite da un sistema di doppia guarnizione sui quattro lati. Ogni tipologia è provvista di apposita accessoristica a scomparsa integrata al sistema. Le prestazioni del sistema a taglio termico EBE 85 alzante scorrevole sono state testate dai migliori Laboratori di certificazione Europei secondo le norme di riferimento EN14351-1.

resistenza al carico del vento - pressione di prova	3
resistenza al carico del vento - flessione del telaio	C
tenuta all'acqua	1A
trasmissione termica (con Ug vetro 0,6 W/m²K)	1,45 W/m²K*
permeabilità all'aria	4
resistenza all'effrazione	(WK)2

rif. alzante scorrevole a due ante 3000 x 2400 mm EBE 65 in acciaio zincato
*calcolo rif. ENISO10077/1

ingombro visivo e varianti



nodo centrale ridotto | sezione in vista 69 mm

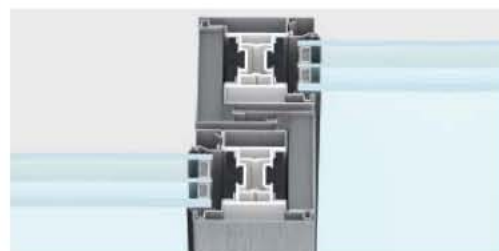

nodo centrale standard | sezione in vista 94 mm



guida con soglia a pavimento | h 8 mm

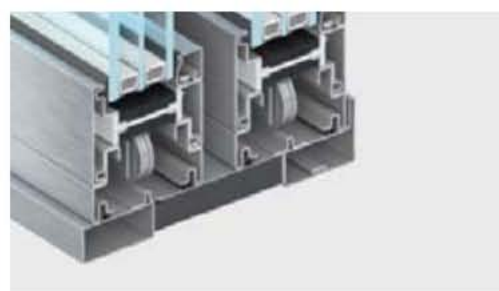

guida a pavimento con soglia integrata | h 20 mm

EBE 85 alzante scorrevole può essere realizzato con sezione in vista dei telai di 69 mm o 94 mm. Sono possibili due soluzioni per la soglia: con soglia piana a pavimento senza ingombro di battuta; con soglia integrata al sistema comprensiva di camera per la raccolta e il deflusso dell'acqua.

materiali



acciaio zincato



acciaio inox



acciaio corten

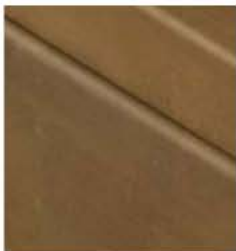

ottone

EBE 85 è disponibile in acciaio zincato - con un'ampia gamma di colori e finiture superficiali - in acciaio inox AISI 304 con finitura satinata, in acciaio inox AISI 316L con finitura lucida o scotch brite, in acciaio corten e in ottone (lega di rame OT67).

fermavetro



rettangolare



gotic



thin

Rettangolare, gothic, thin (aL); la ricca gamma di fermavetri permette di variare l'estetica interna del serramento in funzione delle esigenze architettoniche.

maniglie



maniglione inox alzante scorrevole
h.280 | d.20 mm

Il Sistema permette anche l'installazione di molte maniglie in commercio.

accessori



automazione integrata per alzante scorrevole

L'automazione integrata per alzante scorrevole consente di movimentare elettricamente ante fino a 400 kg.

tipologie principali

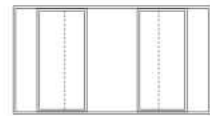
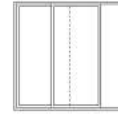

Sono realizzabili alzanti scorrevoli a una o due ante mobili con o senza fissi laterali.

Soluzioni sumisura sono realizzabili in collaborazione con l'ufficio tecnico di Secco Sistemi.

finestre e porte a taglio termico

facciate e rivestimenti

finestre e porte sicurezza e anti fuoco

finestre e porte in acciaio